

Pump piPREMIUM100 Si32-3x4, 0129190



- COAX® patented technology
- Side mounted for low building heights
- High vacuum flow
- Compact size and low weight
- Low noise level
- Modular design

Общее

Материал	PA, PP, SS, Al, Нитрил (NBR)
Noise level	69 – 77 dBA
Temperature	0 – 60 °C
Weight	6 kg

Производительность

Потребление воздуха	5-7 NI/s
Давление подачи (макс.)	0,7 MPa
Оптимальное давление подачи	0,4 – 0,6 MPa
Vacuum	60 – 75 -kPa

Вакуумный поток

Давление подачи	Потребление воздуха	Вакуумный поток (NI/s) на различных уровнях вакуума для достижения различных уровней вакуума (-kPa)									Макс. вакуум
		0	10	20	30	40	50	60	70	-kPa	
MPa	NI/s										
0,4	5	20	11.6	7.6	4.8	3.2	1.6	0.4	—	60	
0,5	6	22.8	13.2	8.8	5.6	3.4	2.5	1.4	0.72	70	
0,6	7	24	14	10.4	6.8	3.6	2.4	2	1.4	75	

Масштабные чертежи

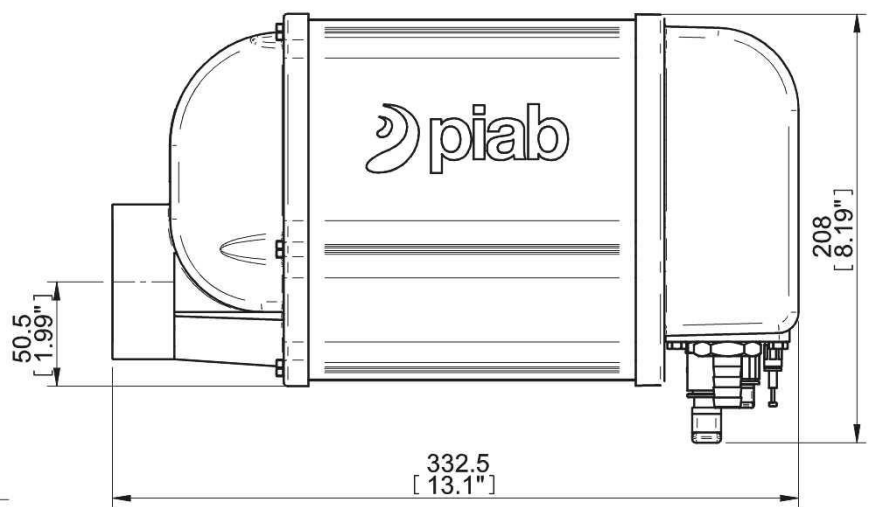
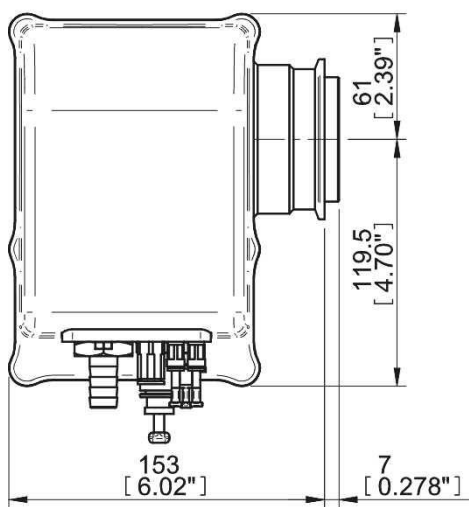
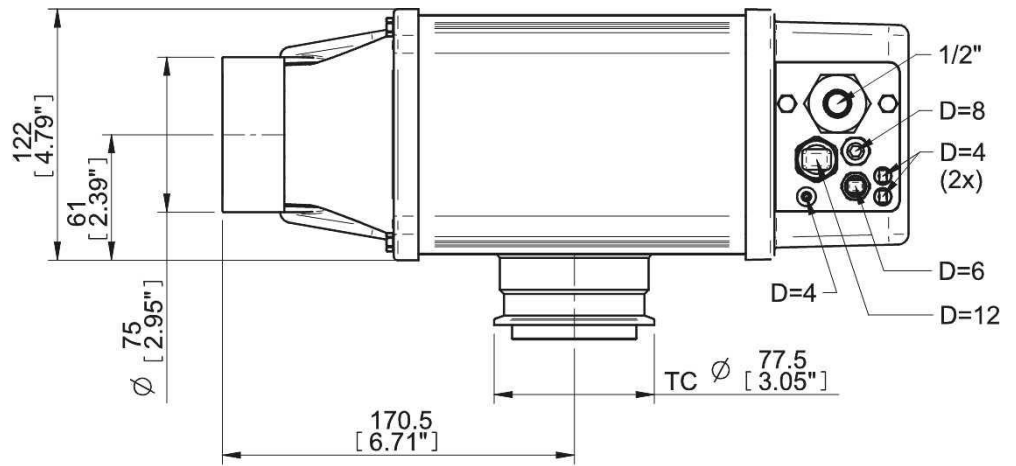

Аксессуары

	Номер изделия
Regulator kit piFLOW®p 1/2" 100-400	0104490
Wall mounting kit pump piPREMIUM 100-400	0129790
Maintenance kit piFLOW® pumps	0201649