

Pump piPREMIUM400 Si32-3x16, 0129192



- COAX® patented technology
- Side mounted for low building heights
- High vacuum flow
- Compact size and low weight
- Low noise level
- Modular design

Общее

Материал	PA, PP, SS, Al, Нитрил (NBR)
Noise level	69 – 77 dBA
Temperature	0 – 60 °C
Weight	6 kg

Производительность

Потребление воздуха	20-28 NI/s
Давление подачи (макс.)	0,7 МПа
Оптимальное давление подачи	0,4 – 0,6 МПа
Vacuum	60 – 75 -kPa

Вакуумный поток

Давление подачи	Потребление воздуха	Вакуумный поток (NI/s) на различных уровнях вакуума для достижения различных уровней вакуума (-kPa)									Макс. вакуум
		0	10	20	30	40	50	60	70	-kPa	
MPa	NI/s										
0,4	20	64	42	30	19.2	12.8	6.4	1.6	—	60	
0,5	24	73	46	35	22.4	13.6	9.9	5.6	2.9	70	
0,6	28	77	48	42	27	14.4	9.6	8	5.6	75	

Масштабные чертежи

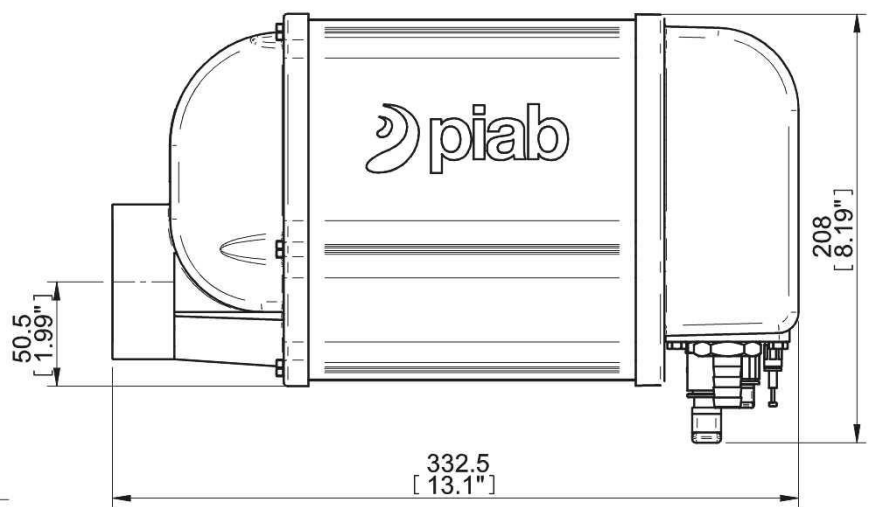
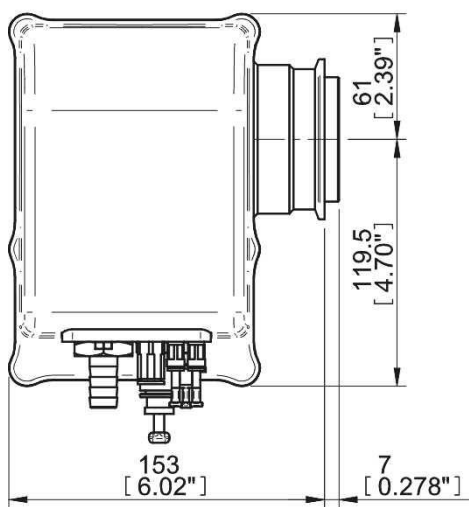
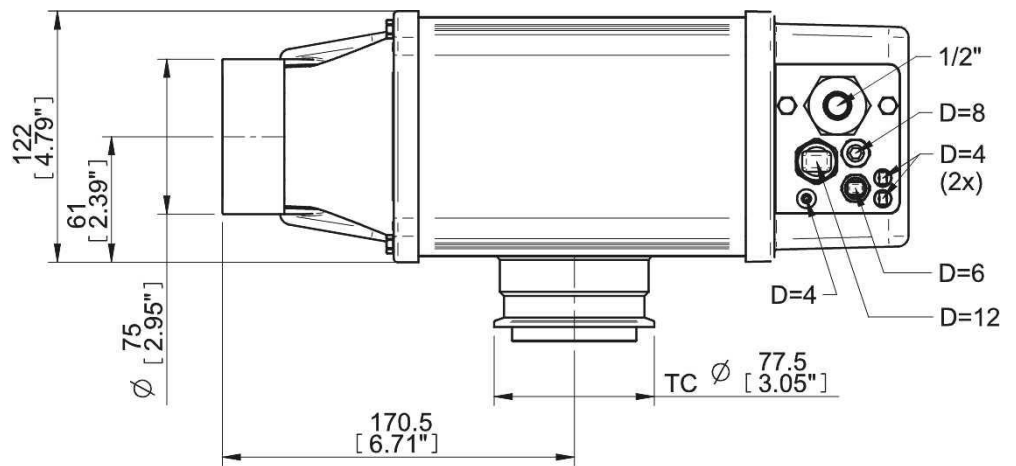

Аксессуары

	Номер изделия
Regulator kit piFLOW®p 1/2" 100-400	0104490
Wall mounting kit pump piPREMIUM 100-400	0129790
Maintenance kit piFLOW® pumps	0201649