

# Pump piPREMIUM800 Si32-3x32, 0201057



- COAX® patented technology
- Side mounted for low building heights
- High vacuum flow
- Compact size and low weight
- Low noise level
- Modular design

## Общее

Материал	PA, PP, SS, Al, Нитрил (NBR)
Noise level	69 – 77 dBA
Temperature	0 – 60 °C
Weight	9 kg

## Производительность

Потребление воздуха	40-56 NI/s
Давление подачи (макс.)	0,7 MPa
Оптимальное давление подачи	0,4 – 0,6 MPa
Vacuum	60 – 75 -kPa

## Вакуумный поток

Давление подачи	Потребление воздуха	Вакуумный поток (NI/s) на различных уровнях вакуума для достижения различных уровней вакуума (-kPa)									Макс. вакуум	
		0	10	20	30	40	50	60	70	-kPa		
MPa	NI/s											
0,4	40	157	87	61	38	26	12.8	3.2	—		60	
0,5	48	167	98	70	45	27	19.8	11.2	5.8		70	
0,6	56	170	106	83	54	29	19.2	16	11.2		75	

## Масштабные чертежи

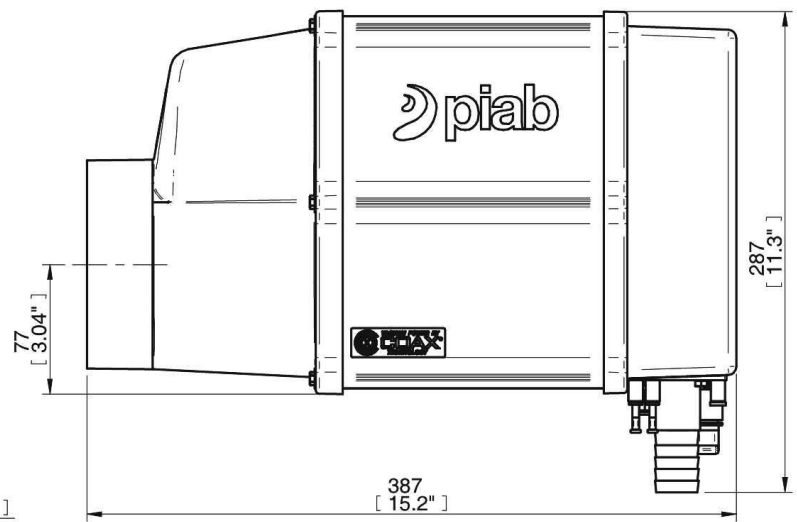
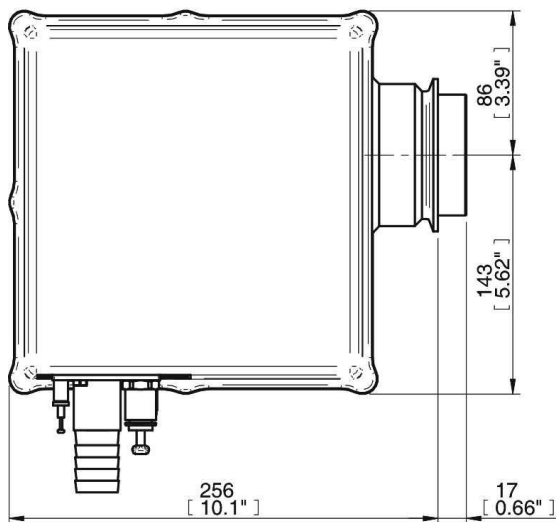
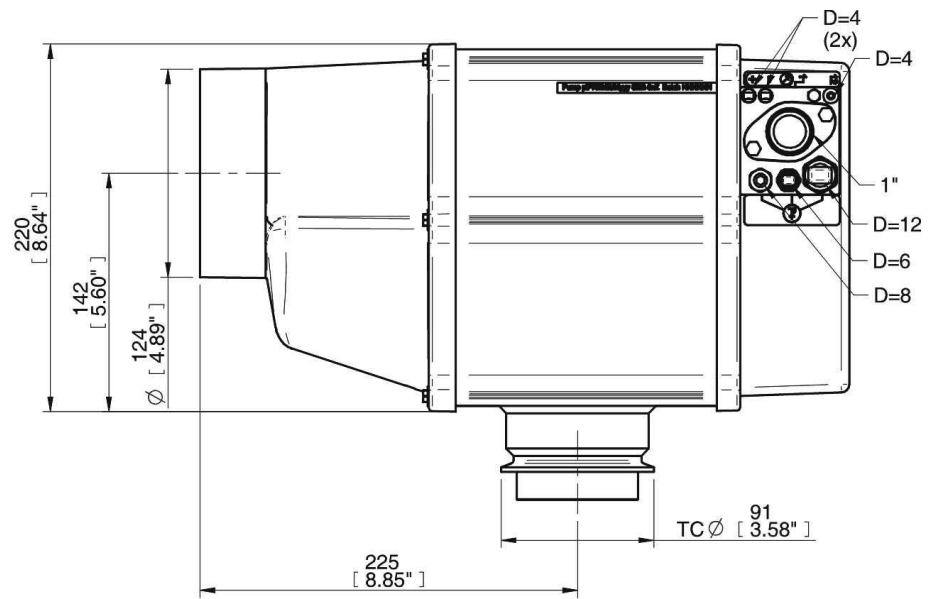

## Аксессуары

	Номер изделия
Regulator kit piFLOW®p 1" 600-800	0104491
Wall mounting kit pump piPREMIUM 600-800	0201025
Maintenance kit piFLOW® pumps	0201649