



Item no: 3150284SC

Suction cup U2 Conductive silicone

Подходят для транспортировки грузов с плоской или слегка изогнутой поверхностью.

General

Применение	Электронная / полупроводниковая промышленность
Форма	Универсальные присоски
Материал	Проводящий силикон (CSIL)
Модель присоски	U
Мин. вес	0,012 g
Объем	0,003 cm ³
Suction cup model	U2
Movement, vertical max.	0,1 mm
Мин. радиус	4 mm

Fitting

Варианты фитингов	Нет
Размер креплений	Нет
Конструкция фитинга	Нет

Dimension

Высота	3,5 mm
Внешний диаметр	2,6 mm

Performance - lifting forces

	U2	
20 -kPa		0,03 N
60 -kPa		0,1 N
90 -kPa		0,15 N

Material

Название	CSIL
Цвет	Black
Мин. температура	-55 - 230 °C
Жесткость	50 °Shore A

	CSIL
Алкоголь	++
Концентрированные кислоты	-
Этанол	n/a
Гидролиз	+
Метанол	n/a
Масло	-
Окисление	+++
Бензин	-
Износостойкость	++
Атмосферные условия и озон	+++

Dimensional drawings 

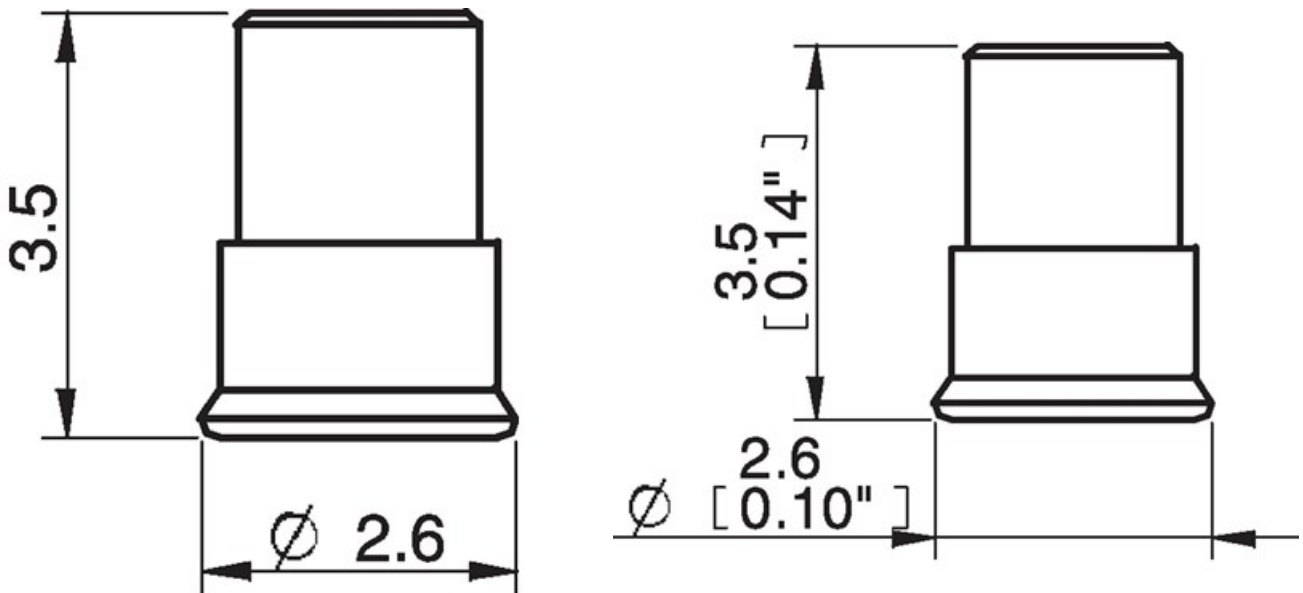

Values specified in the data sheet are tested at:

- Room temperature: (20°C [68°F] ± 3°C [5.5°F])
- Standard atmosphere: (101.3 [29.9 inHg] ± 1.0 kPa [0.3 inHg])
- Relative humidity: 0-100%
- Compressed air quality: DIN ISO 8573-1 class 4

3250084 |