



номер предмет: 3116654

### Vacuum filter 1 1/2", steel

Фильтрация пыли и другим малых частиц в потоке вакуума. Уменьшение риска незапланированной остановки или поломки.

- To filter dust and other small particles from the vacuum flow.
- Reduces the risk of operation breakdown or stoppage in the pump.

## Общая информация

Материал	BES, SS, NBR, PL
Площадь фильтра	1900 cm <sup>2</sup>
Эффективность фильтрации	5 µm
Мин. температура	-30 - 90 °C
Мин. вес	2,1 kg

## соединения

Размер креплений	1 1/2"
------------------	--------

## Измерение

Длина (B)	170 mm
Длина 2 (C)	115 mm
Внешний диаметр (A)	185 mm
Резьба	1 1/2" in

## Пневматические данные

Поток	37,7 NI/s
Минимальное давление	-0,1 - 0 MPa
Внутренний объем	2560 cm <sup>3</sup>

## Габаритные чертежи

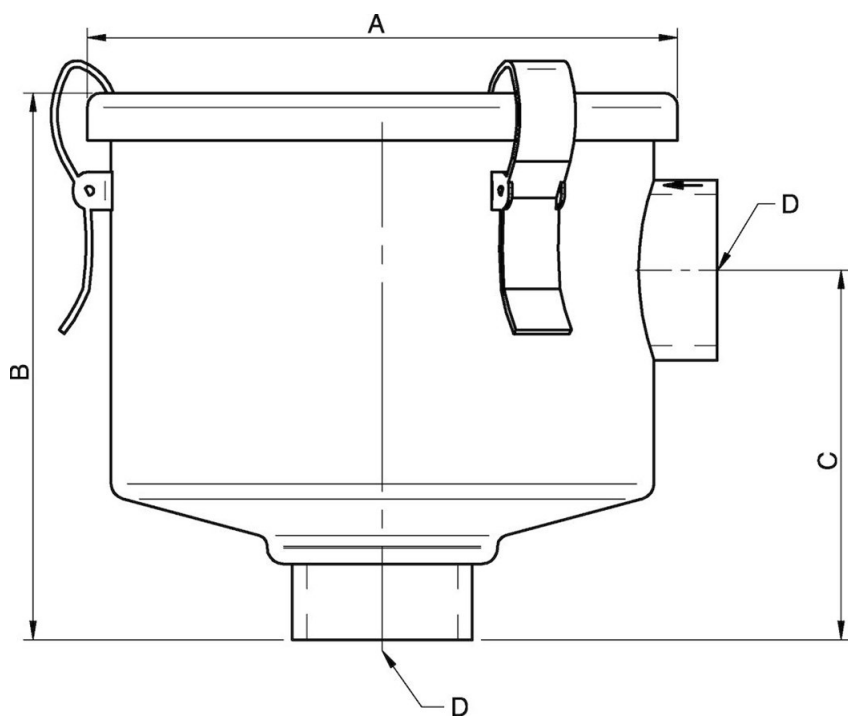

## Запасные части

3116658 |