



номер предмет: 3116710

Vacuum filter G2", steel

Фильтрация пыли и другим малых частиц в потоке вакуума. Уменьшение риска незапланированной остановки или поломки.

- To filter dust and other small particles from the vacuum flow.
- Reduces the risk of operation breakdown or stoppage in the pump.

Общая информация

Материал	BES, SS, NBR, PL
Площадь фильтра	4200 cm ²
Эффективность фильтрации	5 µm
Мин. температура	-30 - 90 °C
Мин. вес	4,9 kg

соединения

Размер креплений	2"
------------------	----

Измерение

Длина (B)	260 mm
Длина 2 (C)	127 mm
Внешний диаметр (A)	222 mm
Резьба	2" in

Пневматические данные

Поток	82,6 NI/s
Минимальное давление	-0,1 - 0 MPa
Внутренний объем	5830 cm ³

Габаритные чертежи

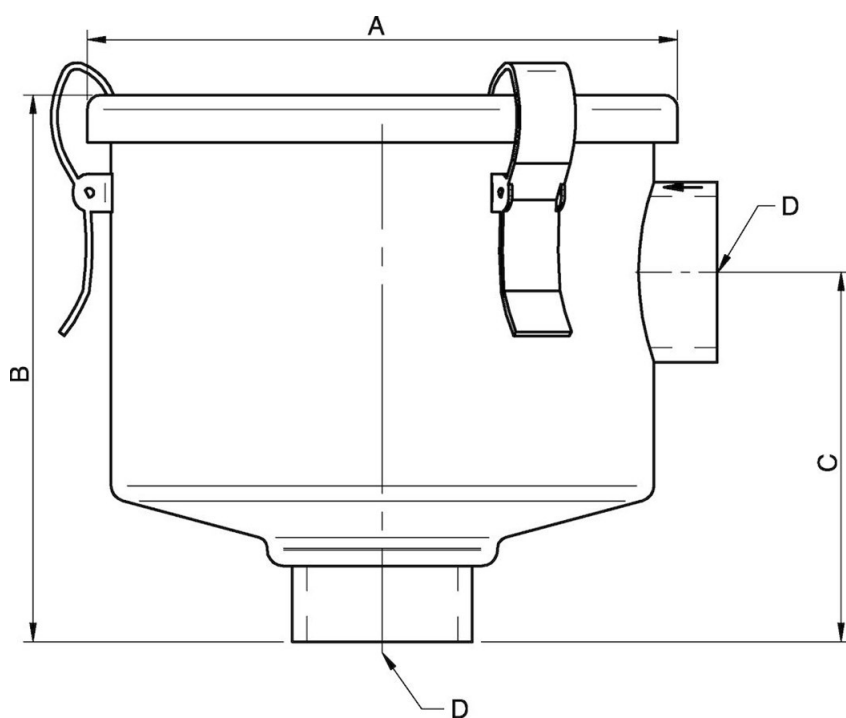

Запасные части

3116712 |